

MANUAL DE OPERAÇÃO

MONTADORA / DESMONTADORA DE PNEUS

MAXIAUTO A

LINHA LEVE

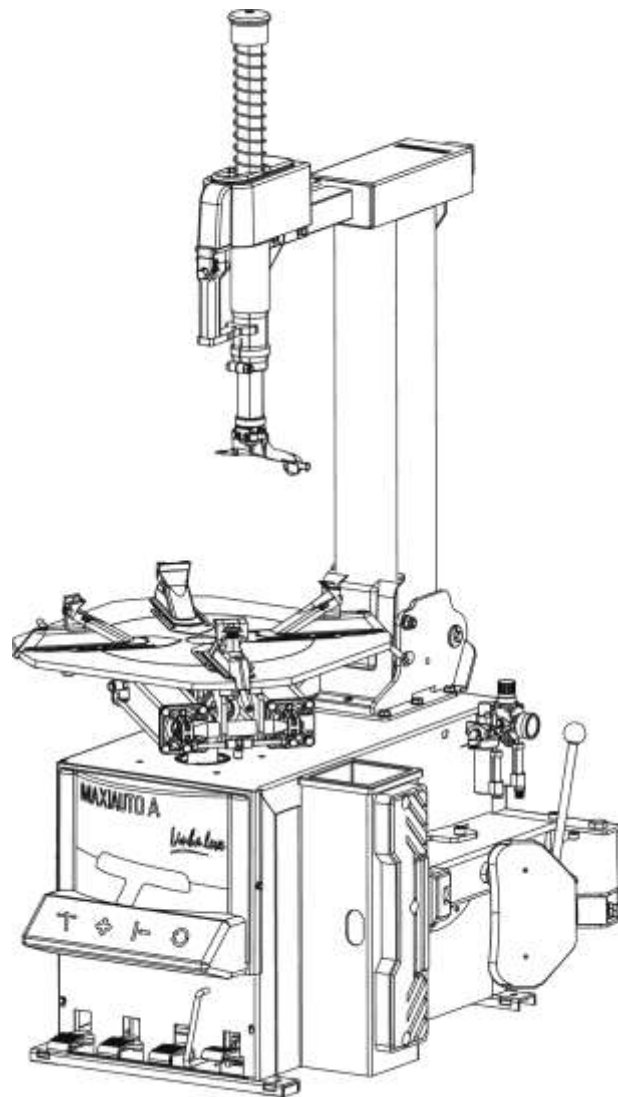

REVISÃO 01
B12-106

SUMÁRIO

1. INTRODUÇÃO	2
2. INFORMAÇÕES GERAIS	3
2.1. DIMENSÕES	3
2.2. DADOS TÉCNICOS	3
2.3. ESQUEMA ELÉTRICO	4
2.4. ACESSÓRIOS	4
2.5. OPERAÇÃO	5
3. ESTOCAGEM E TRANSPORTE	5
4. INSTALAÇÃO DA MÁQUINA	6
4.1. INSTALAÇÃO ELÉTRICA	6
4.2. INSTALAÇÃO PNEUMÁTICA	6
5. MANUTENÇÃO	6
6. CONTROLES	7
7. AJUSTE DO BICO-DE-PATO	8
8. INSTRUÇÕES DE USO	8
8.1. DESTALONAMENTO	8
8.2. LUBRIFICAÇÃO DO TALÃO	9
8.3. POSICIONAMENTO DA FERRAMENTA (Bico-de-Pato)	9
8.4. EXTRAÇÃO DO TALÃO	9
8.5. DESMONTAGEM DO PNEU	10
8.6. MONTAGEM DO PNEU	10

1. INTRODUÇÃO

Este manual é parte integrante de sua máquina. Leia com muita atenção as instruções e advertências que ele contém, que informam sobre segurança no uso e manutenção do equipamento. A Truck Center não se responsabiliza por eventuais danos materiais ou físicos à(s) pessoa(s) causados pela não observação das indicações aqui contidas. Danos causados por não observação das normas não serão cobertos pela garantia.

Sugerimos conservar este manual. Ele poderá ser muito importante em futuras consultas.

Reservamo-nos o direito de alterar o conteúdo deste manual sem prévio aviso.

2. INFORMAÇÕES GERAIS

2.1. DIMENSÕES

Figura 1

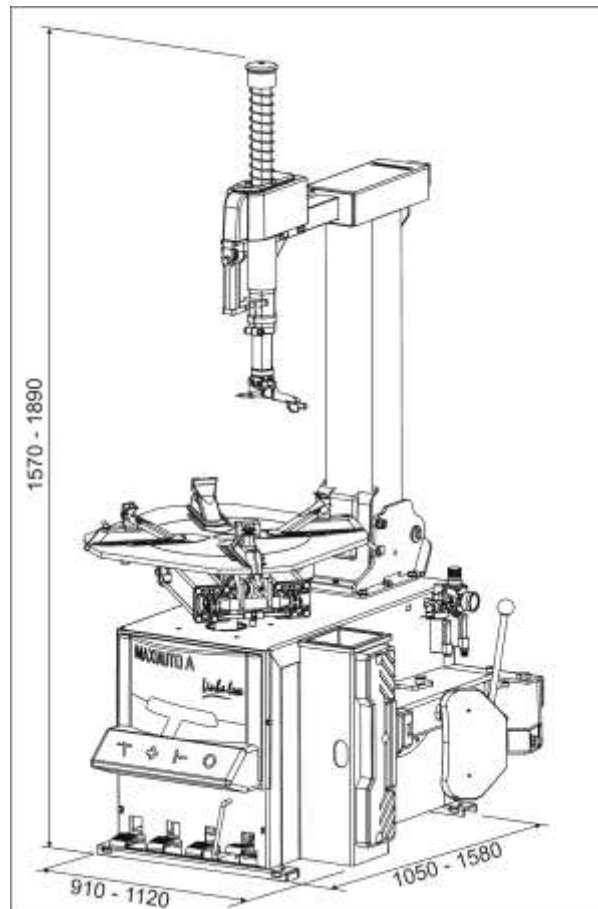

2.2. DADOS TÉCNICOS

Pressão de trabalho 7 à 8 bar / 100 à 120 psi

Instalação elétrica trifásica 220v / 380v

Consumo de ar 30 pés³/min

Força do destalonador a 8 bar aproximadamente 1200 kg

Diâmetro da roda fixando por fora..... 1° = 10" – 20"

2° = 11" – 21"

3° = 12" – 22"

Diâmetro da roda fixando por dentro..... 1° = 12" – 22"

2° = 13" – 23"

3° = 14" – 24"

Peso da máquina aproximadamente 229 kg

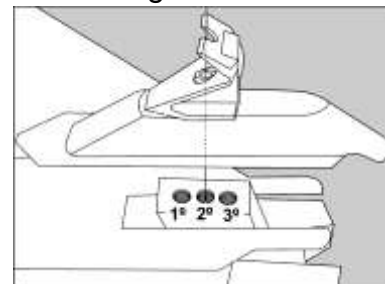

OBS. Dependendo da espessura da borda da roda, pode ter variação nas dimensões que a máquina possa pegar.

2.3. ESQUEMA ELÉTRICO

Utilização de motor trifásico 220v / 380v, 50/60Hz de 0,75 CV (fig. 2).

Figura 2

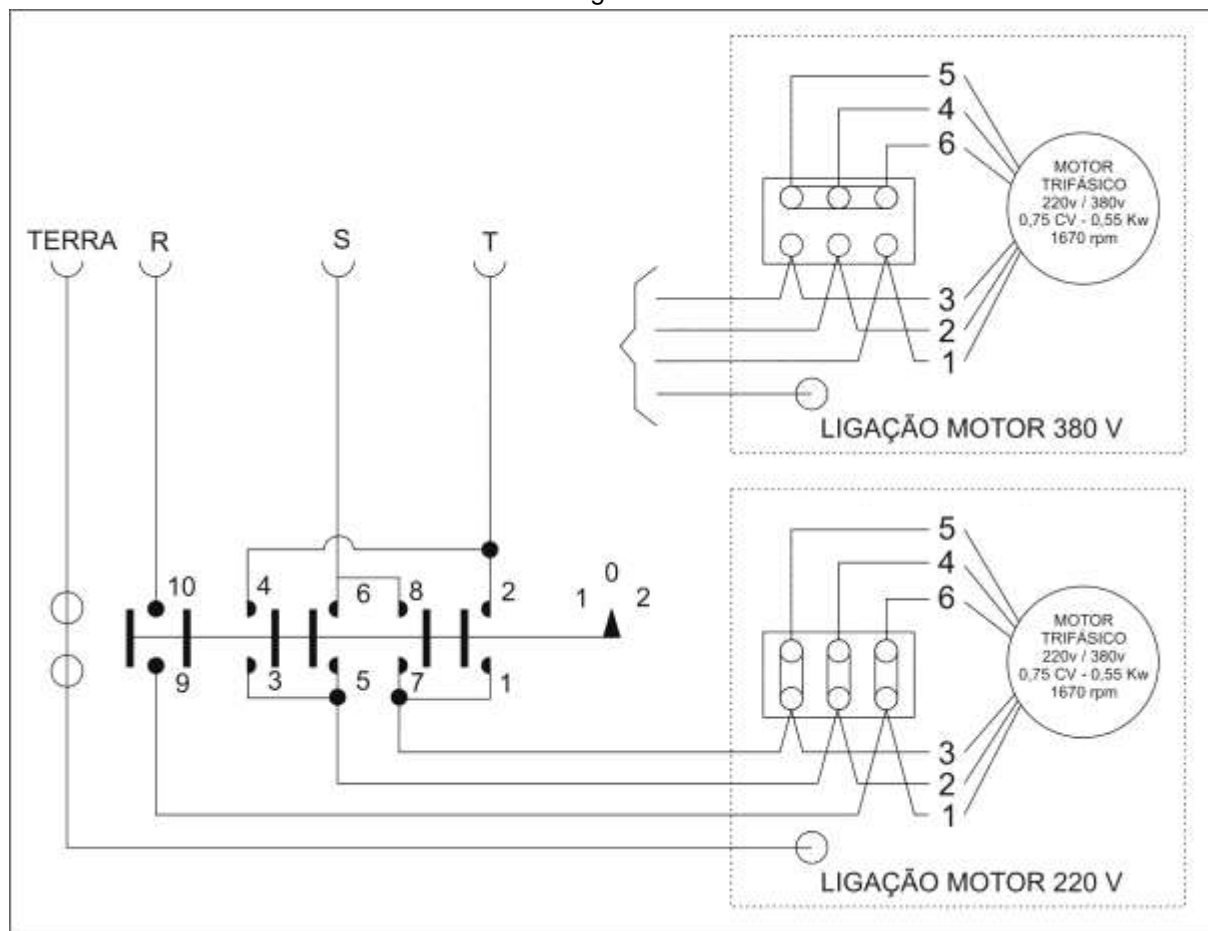

2.4. ACESSÓRIOS

QTD.	NOMENCLATURA
01	Espátula com capa protetora*
01	Pincel.
04	Protetores para as castanhas*
03	Protetor inferior do bico de pato*
03	Protetor para rodas de liga leve*
01	Capa do destalonador*

*Observação: itens de material borracha/plástico são considerados de desgaste de utilização, não sendo cobertos pela garantia.

2.5. OPERAÇÃO

- A máquina destina-se exclusivamente a montagem e desmontagem de pneus de rodas de veículos leves e caminhonetes entre 10 e 24 polegadas, de acordo com o ajuste das três posições das castanhas. Ela deverá ser utilizada somente dentro do uso para o qual foi projetada; qualquer outro uso é considerado impróprio;
- Recomenda-se em particular o controle do estado dos pneus com os quais se trabalha e evitar operações de descolagem e enchimento quando o pneu estiver desgastado ou com danos visíveis; em ambos os casos, o pneu somente deve ser inflado dentro de uma jaula de proteção para a proteção do operador;
- Deve ser operada sob a temperatura ambiente entre 0° C a +50° C e umidade relativa de 30% a 95% sem condensação;
- A máquina deverá ser operada apenas por pessoal treinado pelo fabricante, para não comprometer a segurança da maquinam, do operador e do veículo;
- O operador da máquina não deve utilizar roupas com partes soltas. Não permitir que pessoas não autorizadas se aproximem durante o funcionamento da máquina;
- Recomenda-se a utilização de EPI's (Equipamentos de Proteção Individual).

Para quaisquer dúvidas relacionadas ao uso, instalação ou manutenção, consultar este manual e/ou nosso departamento técnico. A Truck Center não se responsabiliza por danos causados por uso impróprio, errôneo ou irracional.

3. ESTOCAGEM E TRANSPORTE

Enquanto a máquina não for instalada, recomenda-se mantê-la embalada em sua caixa original para a melhor proteção contra eventuais impactos, sujeira e outros fatores de risco indesejáveis.

A máquina deve ser mantida em local seco, arejado e protegida do “tempo”. O transporte deve ser feito com carros apropriados ou empilhadeiras (fig. 3) evitando ao máximo possíveis impactos e vibrações. Evitar puxar através das partes móveis como articulações, cabos elétricos e tubulações.

Figura 3



ATENÇÃO: Nunca empilhar mais de dois volumes.

Se possível, guardar a embalagem original da máquina para eventuais transportes. No ato do recebimento, inspecionar visualmente todos os componentes para verificar possíveis danos no transporte ou peças faltando. Comunicar o fabricante imediatamente caso encontre alguma irregularidade.

4. INSTALAÇÃO DA MÁQUINA

O local a ser instalada a máquina deve ter as seguintes características:

- A máquina deve ser instalada em local limpo, coberto (protegido do “tempo”), com bom espaço livre para o trabalho (2m x 2m) e sobre um piso bem nivelado, de preferência de concreto ou cerâmica;
- O operador deve ter plena visão de toda a máquina e de seus arredores;
- Se possível, fixar a máquina ao solo através dos “chumbadores” apropriados situados na base da máquina.

ATENÇÃO: Evitar instalar o equipamento em local onde a água da chuva incida sobre ele.

4.1. INSTALAÇÃO ELÉTRICA

As instalações elétricas devem ser feitas por pessoal qualificado, levando-se em conta as características de consumo e potência de cada equipamento.

- Certificar-se que a tensão (voltagem) de alimentação corresponde com a indicada na etiqueta da própria máquina.
- Recomenda-se o aterramento da carcaça para se evitar choques elétricos.

4.2. INSTALAÇÃO PNEUMÁTICA

As instalações pneumáticas devem ser feitas por pessoal qualificado.

- Conectar a máquina na linha pneumática, que deve estar devidamente preparada (purgada a umidade e sem lubrificação), com 100 a 120 psi (7 a 8 bar) no máximo.

5. MANUTENÇÃO

Todo e qualquer serviço de manutenção deve ser realizado exclusivamente por pessoal técnico autorizado pelo fabricante da máquina.

A máquina perderá a sua garantia caso sofra modificações, consertos ou intervenções feitas por pessoas não autorizadas.

Alguns serviços de manutenção preventiva podem ser realizados pelo proprietário:

- Limpar regularmente as partes pintadas com pano úmido em sabão neutro, secar e em seguida aplicar cera automotiva;

- Limpar a mesa com querosene e lubrificar as articulações das castanhas com micro-óleo em spray ou óleo de motor (20W40);

- Manter a linha de ar com pressão correta.

Excesso de pressão causa rompimento de vedações, quebra ou desgaste de articulações. Manter a pressão de linha em 100 a 120 psi.

-Ar isento de umidade.

Umidade no ar causa deterioração do óleo e corrosão interna, levando a criar resíduos sólidos que desgastam as vedações. Causam entupimentos e engrenam válvulas. Purgar o filtro diariamente (fig. 4).

-Lubrificação do ar constante.

Manter óleo pneumático (S10 ou SIMILAR) no copo do lubrificador regulando para 1 gota a cada 3 acionamentos do destalonador (fig. 4).

Figura 4



ATENÇÃO: A falta de VAZÃO (circulação) do óleo no sistema de lubrificação acarretará em graves danos aos sistemas pneumáticos. Manter sempre o conjunto LUBRIFIL regulado para gotejar e abastecido com óleo apropriado para sistemas pneumáticos.

-Nunca utilizar óleo para sistemas hidráulicos ou que não seja recomendado.

-Verificar periodicamente todos os pontos de solda observando possíveis trincas ou deformidades na estrutura.

-Reapertar todos os parafusos de fixação, tomando cuidado para não apertar em demasia as porcas de fixação dos pistões e das articulações.

ATENÇÃO: Antes de mudar a máquina de seu lugar ou efetuar qualquer tipo de manutenção ou limpeza, desconecte-a da rede elétrica.

6. CONTROLES

Conforme a Figura 5:

Figura 5

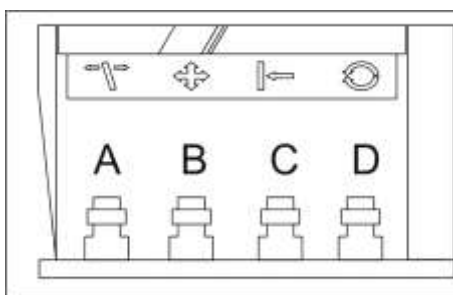

A (T) – Pedal de acionamento do braço articulado (travado em baixo, o braço inclina para trás. Destravando-o, o braço retorna à posição vertical).

B (⊕) – Pedal de acionamento de abertura e fechamento das castanhas.

C (←) – Pedal de acionamento do destalonador.

D (⊙) – Pedal de acionamento de rotação da mesa (para baixo gira no sentido horário e para cima gira no sentido anti-horário).

7. AJUSTE DO BICO-DE-PATO

-Com o auxílio de uma chave allen 6mm, afrouxar os três parafusos sem cabeça que fixam o Bico-de-Pato na barra sextavada (fig. 7, A). Em seguida, com uma chave de boca 16mm, soltar o parafuso de fixação localizado na parte inferior do Bico-de-Pato (fig. 6, B).

Figura 6

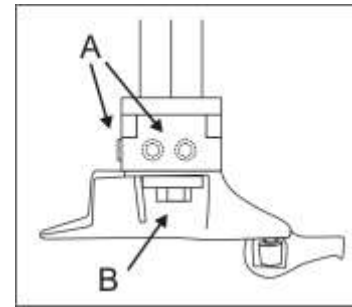

-Desprendendo os três parafusos allen, o Bico-de-Pato se solta facilmente da barra sextavada (fig. 7).

Figura 7

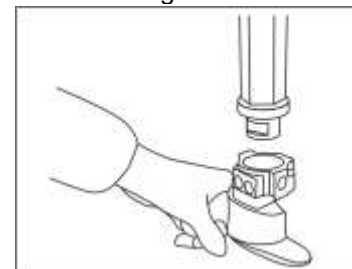

-Fixar na mesa da máquina, uma roda de tamanho médio (15" ou 16").

Figura 8

-Com o Bico-de-Pato solto na barra sextavada, posicioná-lo próximo à borda do aro e rotacioná-lo de forma que o "Bico" fique a uma distância aproximada de 5mm da borda (fig. 8, A).

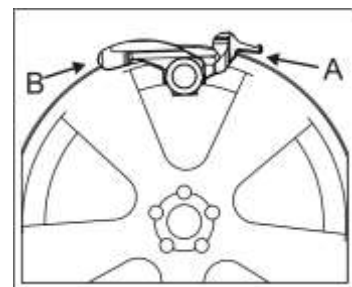

-Visualizando o Bico-de-Pato no sentido vertical, de cima para baixo, ajustar sua "cauda" de forma que esta fique visualmente dividida pela borda do aro (fig. 8, B).

-Após conseguir as regulagens desejadas, apertar todos os parafusos.

8. INSTRUÇÕES DE USO

8.1. DESTALONAMENTO

Antes de desmontar um pneu, é necessário descolar o talão de ambas as bordas da roda.

-Posicionar a roda de modo que a pá atinja o pneu rente ao aro (fig. 9, A).

-Acionar o pedal do destalonador (fig. 9, B).

-Repetir o procedimento até descolar todo o talão de ambos os lados da roda.

Figura 9

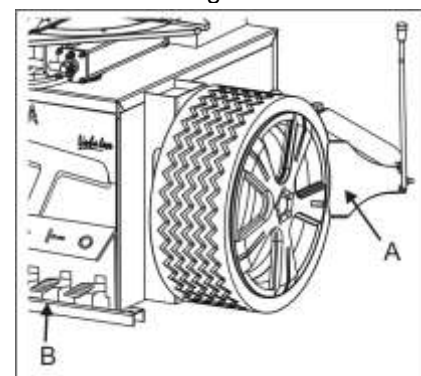

8.2. LUBRIFICAÇÃO DO TALÃO

É necessária e indispensável para minimizar o esforço do talão sobre a borda do aro. Sua não utilização acarreta danos ao talão provocando vazamentos, além de danificar a máquina por excesso de esforço.

-Lubrificar ambos os talões com lubrificante específico para montagem e desmontagem de pneus, utilizando um pincel para a aplicação (fig. 10).

-NUNCA utilizar derivados de petróleo nem tampouco sebo animal. Estes produtos deterioram a borracha e causam corrosão.

Figura 10

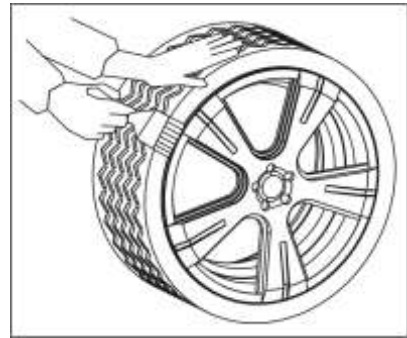

8.3. POSICIONAMENTO DA FERRAMENTA (Bico-de-Pato)

-Liberar a ferramenta através da válvula de travamento (fig. 11, A).

-Posicionar a ferramenta rente à borda do aro (fig. 12, A) ajustando-a através da manopla (fig. 12, B).

-Travar a ferramenta através da válvula de travamento (fig. 11, B). A ferramenta se afastará automaticamente da borda do aro em aproximadamente 5mm.

Figura 11



Figura 12



-NUNCA DEIXAR ENCOSTADO, pois causa excesso de atrito no aro podendo riscar principalmente as rodas de liga-leve.

-NUNCA DEIXAR MUITO AFASTADO, pois causa excesso de esforço na coluna da máquina e excesso de esforço do redutor.

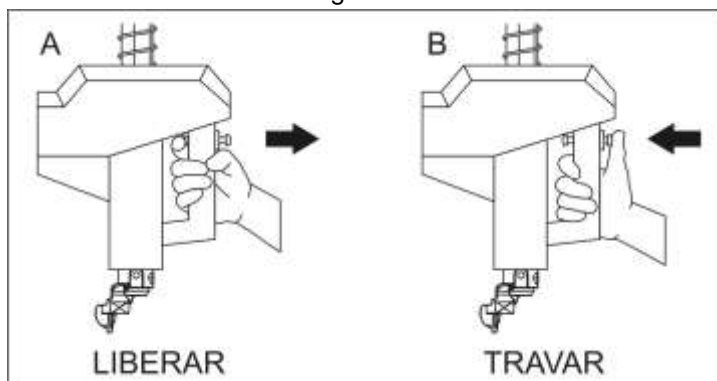
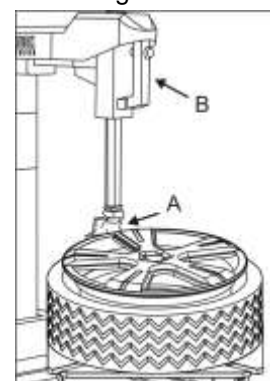
8.4. EXTRAÇÃO DO TALÃO

-Utilizar a espátula posicionada no canal da ferramenta (Bico-de-Pato).

-Levantar o talão até que deslize sobre a cabeça arredondada do Bico-de-Pato (fig. 13).

-Repetir a operação para o segundo talão.

Figura 13



8.5. DESMONTAGEM DO PNEU

- Pressionar o pneu para baixo com as mãos, buscando o ramp (canal mais profundo) para facilitar a desmontagem.
- Acionar o pedal fazendo a mesa girar no sentido horário (fig. 14) até que o talão saia da roda.

Figura 14

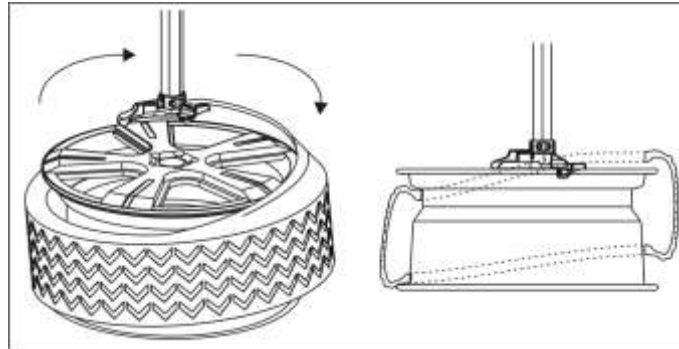

- Caso haja algum travamento, parar o giro da mesa e reverter a rotação (sentido anti-horário) acionando o pedal para cima até desbloquear. Em seguida, executar o giro para o sentido horário.

- Repetir a operação para o segundo talão.

8.6. MONTAGEM DO PNEU

- Lubrificar ambos os talões e as unhas internas dos talões com lubrificante específico, utilizando um pincel para a aplicação (fig. 10).
- Colocar o pneu sobre a roda e baixar a ferramenta.
- Pressionar o pneu para baixo com as mãos, buscando o ramp (canal mais profundo) para facilitar a montagem.
- Acionar o pedal fazendo a mesa girar no sentido horário (fig. 15) até que o talão entre na roda.

Figura 15

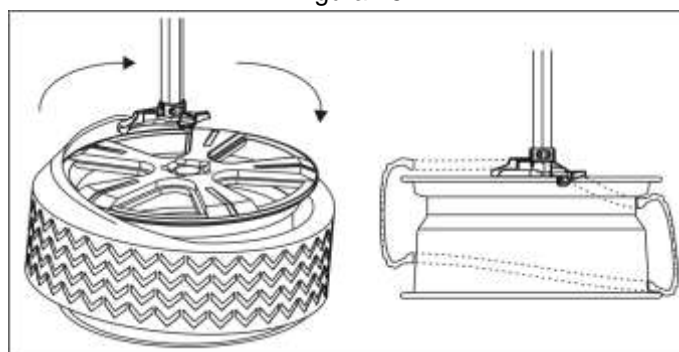

- Caso haja algum travamento, parar o giro da mesa e reverter a rotação (sentido anti-horário) acionando o pedal para cima até desbloquear. Em seguida, executar o giro para o sentido horário.

- Repetir a operação para o segundo talão.



TERMO DE GARANTIA

A TRUCK CENTER EQUIPAMENTOS AUTOMOTIVOS LTDA. garante a qualidade e o perfeito funcionamento dos equipamentos por ela fabricados, por um período de 12 (doze) meses, já inclusos nestes os 03 (três) meses de garantia legal, contados a partir da data da Nota Fiscal de compra do equipamento, obrigando-se a reparar ou substituir peças e componentes que, em serviço e uso normal, segundo as recomendações técnicas do manual de operações e treinamento, apresentarem DEFEITOS DE FABRICAÇÃO, devidamente comprovadas através de análise conclusiva da TRUCK CENTER.

A responsabilidade da TRUCK CENTER é restrita ao tempo da presente garantia, que é intransferível, cessando automaticamente quando a máquina for cedida, revendida ou sub-locada, podendo, no entanto, ser estendida conforme avaliação e critério da TRUCK CENTER.

APLICAÇÃO DA GARANTIA

IMPORTANTE :

Para efeitos de GARANTIA, será considerada inclusive a condição mínima de que a loja/cliente tenha em seu quadro, um colaborador TREINADO e CERTIFICADO no CDP (Centro de Desenvolvimento Profissional) da Fábrica.

Agenda prévia para treinamento através do fone: (41) 3643-1819 e ou via e-mail: treinamento@truckcenter.com.br

-Os eventuais custos e/ou encargos de transporte serão de responsabilidade do consumidor, sendo certo que a TRUCK CENTER não se responsabiliza pelos serviços prestados pelas transportadoras.

-Os defeitos de fabricação ou de material objeto desta garantia não constituirão, em nenhuma hipótese, motivo para rescisão de contratos de compra e venda ou para indenização de qualquer natureza.

-A TRUCK CENTER reserva-se o direito de, sem aviso prévio, introduzir modificações e aperfeiçoamentos de qualquer natureza em seus produtos, sem incorrer, em nenhuma hipótese, na obrigação de efetuar essas mesmas modificações nos produtos já vendidos.

PERDA DA GARANTIA

Cessarão os efeitos da garantia ao fim do prazo estabelecido ou quando forem constatadas quaisquer das seguintes causas:

-Defeitos ocasionados por transporte inadequado do equipamento;

-Mau uso do equipamento, contrariando as instruções técnicas do manual, ou por pessoas não habilitadas pela TRUCK CENTER;

-Abusos, sobrecargas, acidentes, consertos ou desmontagem dos componentes por pessoas não autorizadas ou uso indevido (batidas, fogo, queda, influência de temperaturas anormais, utilização de agentes químicos e corrosivos, imersão em água etc.) em desacordo com as instruções de uso;

-Defeitos ocasionados por causas externas ao produto, que estejam interferindo em seu correto funcionamento tais como: conexão à tensão elétrica inadequada, sobrecarga de tensão ou flutuação de energia elétrica, descargas elétricas, entre outras;

-Contaminação dos circuitos hidráulicos/pneumático por impurezas ou fluidos não recomendados (*equipamentos que usam esses sistemas*);

-Manutenção preventiva/corretiva inadequada;

-Alteração do equipamento, modificações introduzidas que afetam o funcionamento, estabilidade e segurança do equipamento ou uso de peças não fornecidas pela TRUCK CENTER;

ÍTEMS EXCLUÍDOS DA GARANTIA

Estão excluídas da garantia eventuais despesas relativas à manutenção rotineira, como: transporte, reboque, lubrificação, regulagens, calibração, aferição e peças de desgaste natural, conforme manuais dos equipamentos.

COMO PROCEDER

Para fazer uso da garantia contatar diretamente a TRUCK CENTER. Solicitamos guardar sua Nota Fiscal de Compra para ser apresentada como comprovação do período de garantia.

TRUCK CENTER EQUIPAMENTOS AUTOMOTIVOS LTDA.

CNPJ: 80.513.021/0001-40

Rua Luiz Franceschi, 1345, Bairro Thomaz Coelho, CEP 83707-072 Araucária – PR

Fone/Fax: 41 3643-1819 / Fone/Fax Internacional: +55 41 3643-1819

E-mail: garantia@truckcenter.com.br / site: www.truckcenter.com.br